

EOS PLUS

Pompa di calore aria-acqua per produzione efficiente ed ecologica di acqua calda sanitaria fino a 60°C

COP
3,7

-70%
Consumi
elettrici

R134a

Gas R134a



EOS PLUS

LA SOLUZIONE ECOLOGICA ED EFFICIENTE PER L'ACQUA CALDA SANITARIA

Pompa di calore aria-acqua per la produzione di acqua calda sanitaria senza l'utilizzo di gas. Studiata per avere i massimi benefici ambientali, assorbe il calore gratuito dell'ambiente in cui è installata e lo trasforma in acqua calda per il benessere.

Le prestazioni elevate consentono di ottenere importanti benefici con il minor impatto ambientale ed economic.

Infatti grazie al COP > 3 i consumi elettrici si riducono del 70% rispetto ai tradizionali scaldabagni.

EOS PLUS viene proposto in due configurazioni :

- **MONOBLOCCO** : con abbinato di serie il termoaccumulo sanitario da 300l con scambiatore per l'integrazione solare.
- **FLESSIBILE** : viene fornita la sola Pompa di calore per l'abbinamento a termoaccumuli già disponibili.

La pompa di calore è predisposta per la canalizzazione dell'aria sia in mandata che in aspirazione con l'utilizzo di un semplice tubo di tipo flessibile.

EOS PLUS è gestito da un software che dialoga con tutti i componenti installati ottimizzando l'efficienza globale dell'intero impianto.

Funzioni principali :

- ottimizzazione delle temperature di funzionamento
- gestione del solare termico
- ciclo di sanificazione antilegionella
- sbrinamento per funzionamento a basse temperature esterne



- 1 • Pompa di calore aria-acqua
- 2 • Termoaccumulo 300 lt
- 3 • Ingresso acqua fredda sanitaria
- 4 • Utenza (bagno / doccia)
- 5 • Gruppo di pompaggio solare
- 6 • Pannello solare
- 7 • Ingresso aria pompa di calore
- 8 • Canalizzazione per l'aria

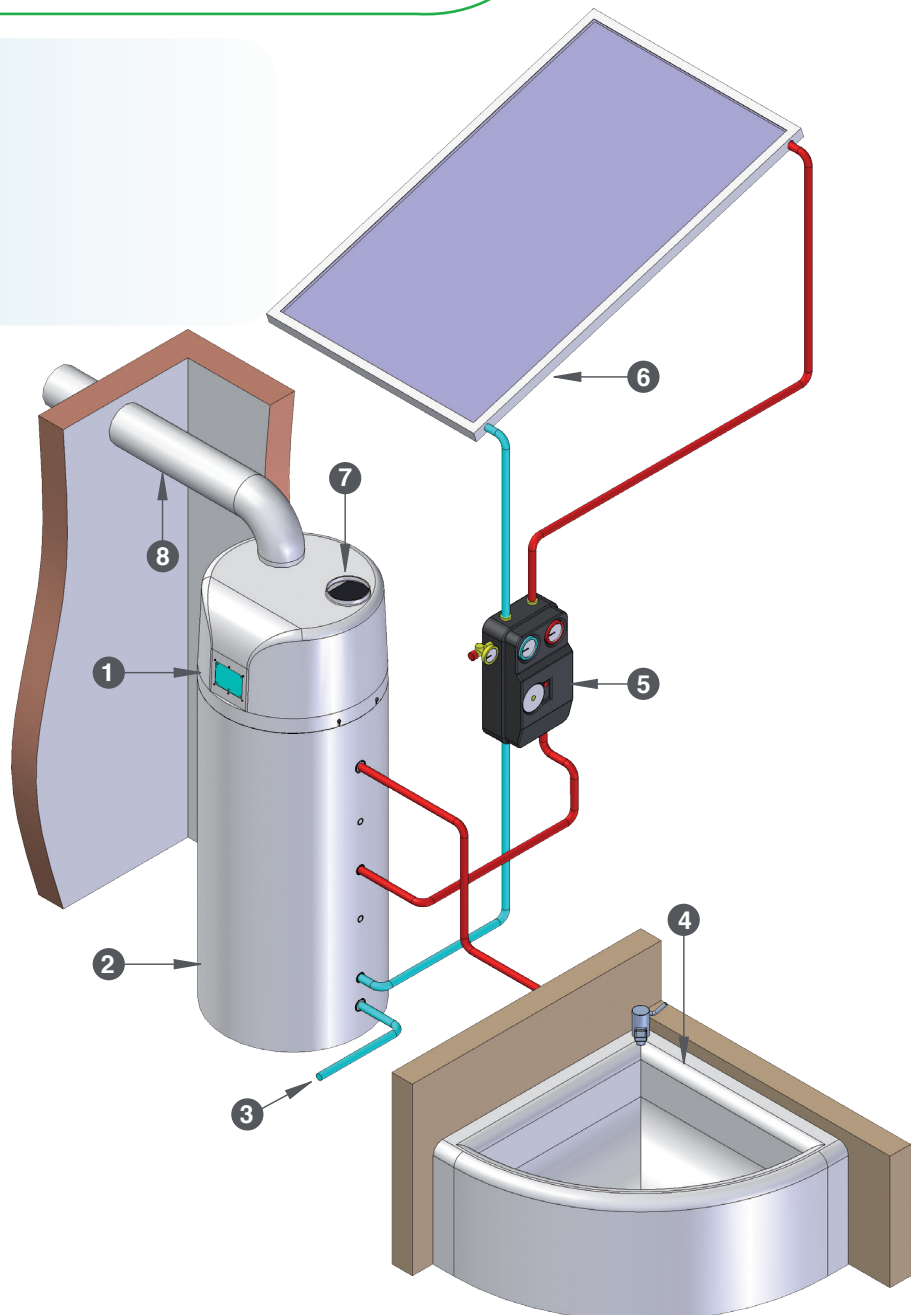

Caratteristiche principali

Componenti

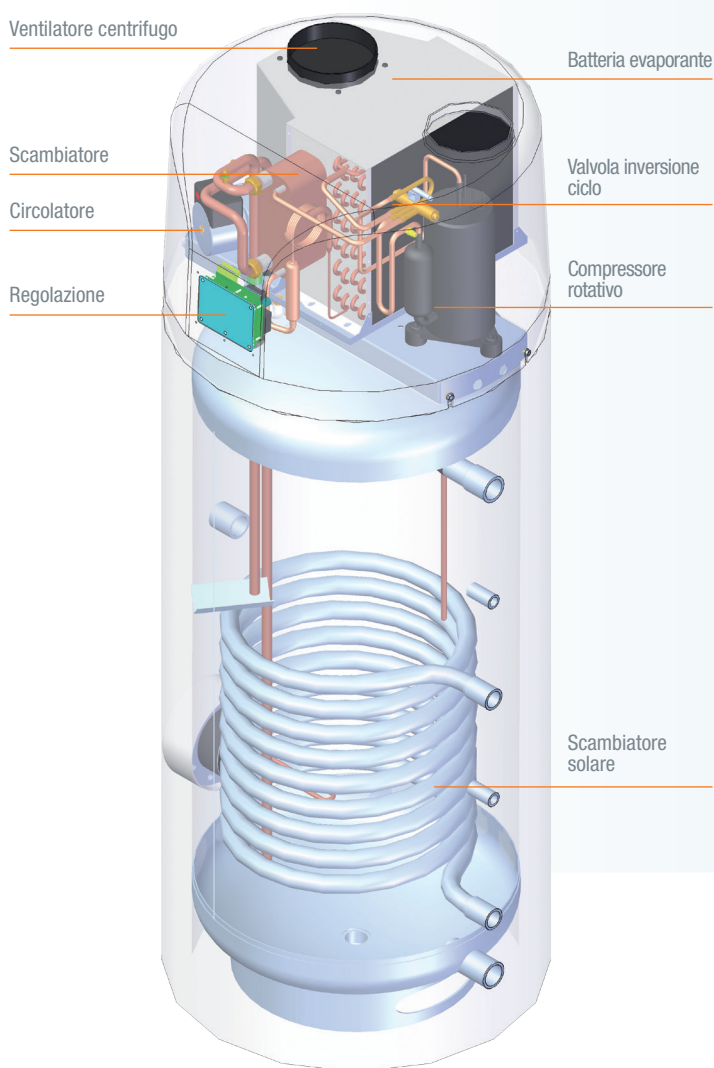

Vantaggi

Ecologica

Recupera il calore dell'aria già presente nell'ambiente d'installazione per produrre acqua calda per uso domestico. Inoltre in estate l'espulsione dell'aria trattata permette di rinfrescare e deumidificare l'ambiente stesso.

Ampio range di funzionamento

Il sistema di sbrinamento con inversione di ciclo consente il funzionamento con temperature dell'aria fino a -4°C garantendo una produzione di acqua calda fino a 60°C .

Antilegionella

Il controllo della macchina attiva periodicamente cicli di sanificazione ad alta temperatura per prevenire la formazione di batteri pericolosi per la salute umana.

Integrazione Solare

Il termoaccumulo è dotato di serpentina per l'integrazione da pannello solare termico la cui gestione è affidata al controllo elettronico di **EOS PLUS**.

Accessori

Kit solare

Kit costituito da scheda di controllo dedicata per la regolazione dei collettori solari. Viene inserita direttamente all'interno dell'unità **EOS PLUS**, consente il trasferimento del calore fornito da collettori solari termici al bollitore attraverso uno scambiatore di calore interno.

Kit centralina di pompaggio solare

Costituito da circolatore (per veicolare il fluido vettore nel circuito solare), valvola di sicurezza, rubinetto carico glicole da abbinare al kit solare.

Kit resistenza

Kit resistenza ad integrazione da posizionare sull'accumulo sanitario, utilizzato in caso di picco di domanda d'acqua calda sanitaria e come sicurezza in caso di blocco macchina.

Kit canalizzazione

Consente la connessione di canali circolari per la presa e l'espulsione dell'aria verso l'esterno.

Dati tecnici

Modalità invernale		
Potenza Termica	kW	1,73
Potenza assorbita al compressore	kW	0,29
Potenza assorbita pompa impianto	kW	0,04
Potenza assorbita ventilatore	kW	0,15
COP		3,68 (*)
Lato Impianto		
Portata acqua impianto	m ³ /h	0,4
Prevalenza utile	mca	1,2
Temperatura massima acqua in uscita	°C	60
Pressione massima di lavoro lato acqua	Bar	6
Diametro attacchi		3/4
Ventilatore		
Potenza frigorifera da scambiare	kW	0,96
Portata aria	m ³ /h	500
Prevalenza utile	Pa	82
Temperatura aria esterna di lavoro	min/max	-4/32
Diametro raccordo canale circolare	mm	150
Lunghezza massima canale	m	10
Resistenza di integrazione		
Potenza resistenza elettrica	kW	1,2
Diametro attacchi		1"1/4
Termostato di regolazione e protezione	°C	47
Dati generali		
Tipo compressore		Rotativo
Numero compressori		1
Alimentazione elettrica	V/Ph/Hz	230-50
Carica refrigerante R134a	kg	0,55
Pressione sonora a 1m	dB(A)	50 (**)
Peso senza imballo	kg	93
Peso con imballo	kg	100

Condizioni nominali

(*) Valori ottenuti con temperatura dell'aria 15°C e umidità relativa 71%,
temperatura dell'acqua in ingresso 15°C

(**) Valore misurato con canale in mandata.

Dimensionali

A	mm	650
B	mm	1754
C	mm	150
D	mm	85
E	mm	141
F	mm	186

